



# KOER

professional sanitary engineering

UA

## ТЕХНІЧНИЙ ПАСПОРТ

### ФІЛЬТР МАГНІТНИЙ ДЛЯ КОТЛА

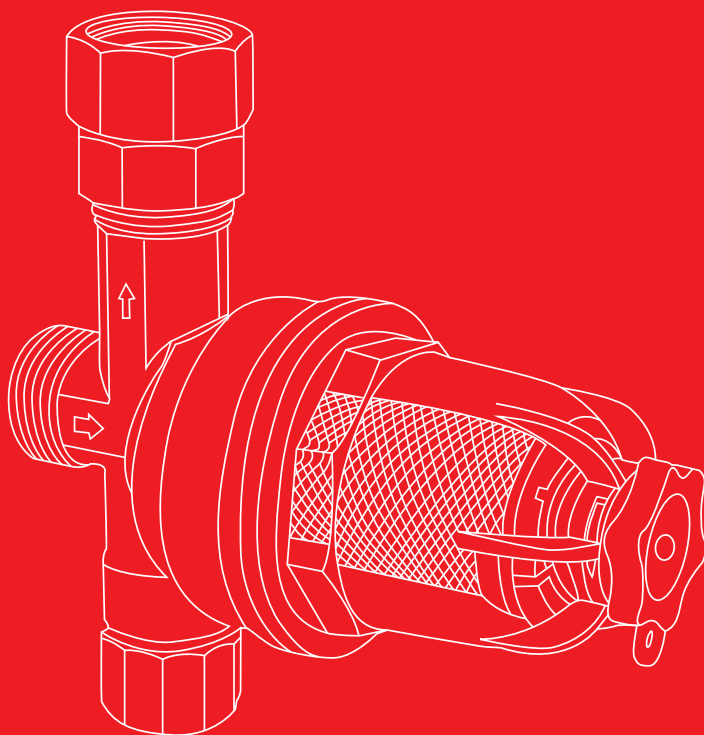

KR.1269

## 1. ОПИС ТА ПРИЗНАЧЕННЯ

Фільтр магнітний для котла **Koer KR.1269** призначений для встановлення в системах опалення безпосередньо під теплогенератором. Пристрій забезпечує очищення теплоносія від механічних домішок, піску та феромагнітних часток (магнетиту) завдяки комбінації сітчастого фільтра та неодимового магніту. Поєднує в собі функції механічної фільтрації, магнітної сепарації, запірного крана та зворотного клапана. Запобігає накопиченню шламу та продовжує ресурс циркуляційного насоса і теплообмінника. Призначений для систем опалення: газових котлів; електрокотлів; теплових насосів; комбінованих систем опалення.

## ТЕХНІЧНІ ХАРАКТЕРИСТИКИ

Назва	Параметри
Матеріал корпусу	Латунь CW617N (нікельована)
Матеріал колби	Прозорий поліамід PA12
Фільтруючий картридж	Нержавіюча сталь AISI 304
Ущільнення	EPDM
Ступінь фільтрації	700 мкм
Пропускна здатність (Kv)	3,3 м <sup>3</sup> /год
Максимальний робочий тиск	4 бар
Максимальна робоча температура	+85°C
Приєднання	3/4" (накидна гайка × зовнішня різьба)
Додаткові функції	Вбудований запірний кран та зворотний клапан

## РОЗМІРИ

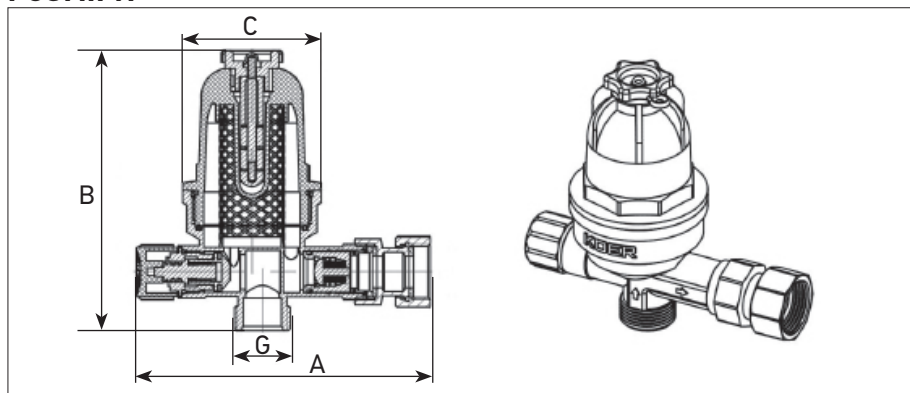

Артикул	G	A, мм	B, мм	C, мм	Вага, г
KR.1269	G3/4	140	133,5	66	670

## 2. МОНТАЖ ТА ОБСЛУГОВУВАННЯ

1. Пристрій встановлюється на зворотній лінії перед входом у котел.
2. Для очищення фільтра необхідно перекрити вбудований запірний кран.
3. Витягніть магнітний тримач із гнізда (використання інструментів не обов'язкове, за потреби скористайтеся викруткою як важелем).
4. Відкрутіть стопорне кільце та зніміть прозору колбу.
5. Промийте сітчастий картридж під проточною водою.
6. Зберіть пристрій у зворотній послідовності, перевіривши стан ущільнювальних кілець.

Фільтр магнітний для котла **Koer KR.1269** ефективно затримує механічні та феромагнітні домішки, які з часом осідають усередині системи, тим самим подовжуючи термін служби котла. Перед встановленням **KR.1269** виконайте ретельне промивання системи.

## 3. ВСТАНОВЛЕННЯ

Встановлюється на зворотному трубопроводі перед котлом, щоб ефективно затримувати механічні та феромагнітні домішки, які можуть пошкодити котел і насоси.



**УВАГА!** Для правильної роботи **KR.1269** встановлюйте за стрілкою на корпусі. Не допускається використання в системах з агресивними або хімічно активними середовищами.

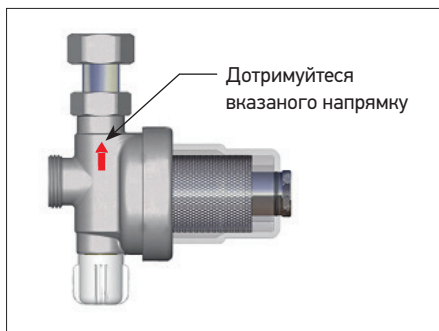
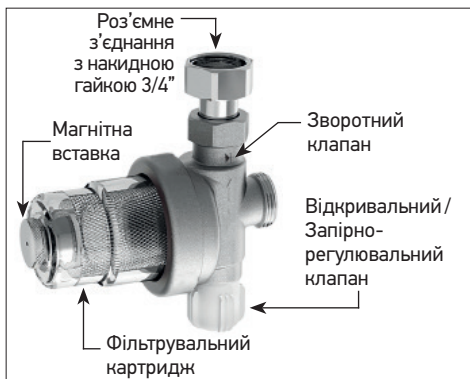

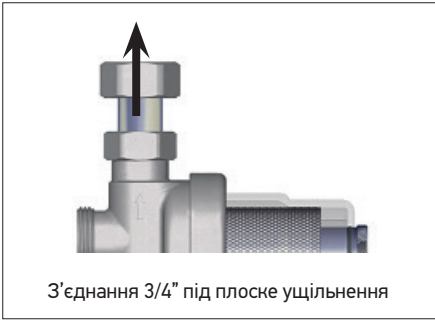

#### 4. ОБСЛУГОВУВАННЯ

Для забезпечення правильної роботи **KR.1269** потрібне його періодичне очищення.



**УВАГА!** Перш ніж розпочати технічне обслуговування, перекрийте клапан, повернувши білу ручку проти годинникової стрілки, таким чином ізолювавши **KR.1269** від системи.



1. Закрийте клапан.  
Вийміть магнітну вставку.



2. Відкрутіть та зніміть прозору колбу, очистіть фільтрувальну сітку.



3. Встановіть картридж у прозору колбу та прикрутіть до основного корпусу. Вставте магніт-тримач і відкрийте клапан.

## 5 .ГАРАНТІЯ ТА УМОВИ

Гарантія на виробу становить 7 років з дати продажу.

Гарантія поширюється на всі дефекти, що виникли з вини заводу-виробника.

Гарантія не поширюється на дефекти, пов'язані з:

- неправильним монтажем або експлуатацією;
- порушенням правил, викладених у цьому паспорті, щодо умов зберігання, монтажу та експлуатації виробу;
- неналежним транспортуванням та вантажно-розвантажувальними роботами;
- наявністю слідів впливу речовин, агресивних до матеріалів виробу;
- наявністю пошкоджень, спричинених пожежею, стихією, форс-мажорними обставинами;
- наявністю пошкоджень, спричинених неправильними діями споживача.

Претензії до якості товару можуть бути пред'явлені протягом гарантійного терміну. У разі необґрунтованості претензій, витрати на діагностику та експертизу виробу оплачуються Покупцем.

При пред'явленні претензії до якості товару, покупець надає наступні документи:

1. Заява в довільній формі, в якій зазначаються:

- назва організації або П.І.Б. покупця;
- фактична адреса покупця та контактний телефон;
- назва та адреса організації, яка здійснювала монтаж;
- адреса встановлення виробу;
- короткий опис дефекту.

2. Документ, що підтверджує покупку виробу (товарно-касовий чек).

3. Фотографії несправного виробу.

4. Акт гідравлічного випробування системи, в якій монтувався виріб.

5. Гарантійний талон із заповненими графами.



## НАШІ СОЦІАЛЬНІ МЕРЕЖІ



YouTube



TikTok

Instagram



Facebook

**ТЕЛЕФОН СЕРВІСНОЇ СЛУЖБИ: 0-800-30-1755**

**ВИГОТОВЛЕНО НА ЗАМОВЛЕННЯ**

[WWW.KOER.CZ](http://WWW.KOER.CZ)

PRODUCED FOR KOER SANITARY S.R.O

REVOLUCNI 1403/28 PRAHA 1 – NOVE MESTO,

## ГАРАНТІЙНИЙ ТАЛОН

Печатка	№ заявки:	
	Виріб:	
	Модель:	
	Серійний номер:	
Майстер:	Дата надходження:	
Підпис:	Дата ремонту:	
Несправність:		



Печатка	№ заявки:	
	Виріб:	
	Модель:	
	Серійний номер:	
Майстер:	Дата надходження:	
Підпис:	Дата ремонту:	
Несправність:		



Печатка	№ заявки:	
	Виріб:	
	Модель:	
	Серійний номер:	
Майстер:	Дата надходження:	
Підпис:	Дата ремонту:	
Несправність:		



[www.koer.ua](http://www.koer.ua)